

# tineco

Ручний акумуляторний миючий пилосос з  
функцією пари серії Floor One S9

Artist Steam Pro

Інструкція з експлуатації

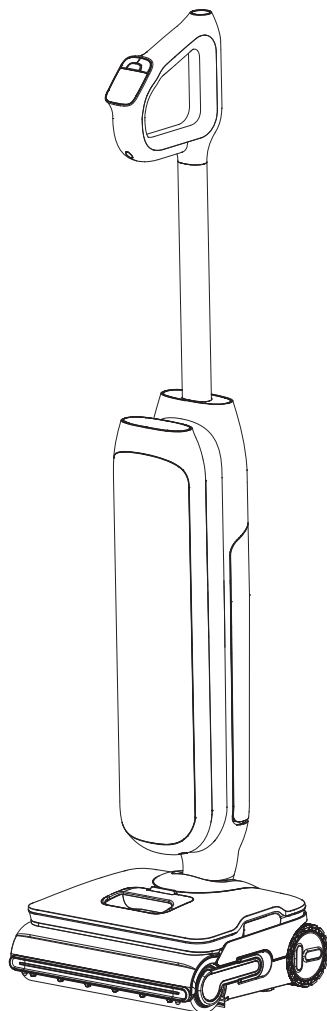

Зовнішній вигляд продукту може відрізнятися від  
зображеного на ілюстрації.

КОМПАНІЯ TINECO ЗАВЖДИ  
ГОТОВА ВАМ ДОПОМОГТИ.

Ми надамо Вам відповідь протягом 1 робочого дня



[www.tineco-ukraine.com](http://www.tineco-ukraine.com)

# ЗМІСТ

Важливі інструкції з техніки безпеки .....	2
Технічні характеристики.....	7
Компоненти пристрою.....	8
Акcesуари .....	9
Збірка пристрою .....	10
Експлуатація пристрою .....	11
Технічне обслуговування.....	17
Усунення несправностей .....	21
Гарантія .....	23

КОМПАНІЯ TINECO ЗАВЖДИ

ГОТОВА ВАМ ДОПОМОГТИ.

Ми надамо Вам відповідь протягом 1 робочого дня



[www.tineco-ukraine.com](http://www.tineco-ukraine.com)

## Важливі інструкції з техніки безпеки

# ЗБЕРЕЖІТЬ ДАНУ ІНСТРУКЦІЮ ДЛЯ ПОДАЛЬШОГО ВИКОРИСТАННЯ

Прилад призначений виключно для побутового використання. Тільки для використання в приміщеннях.

Під час роботи з електричними приладами необхідно дотримуватися певних загальних правил безпеки, зокрема:

### **ПЕРЕД ВИКОРИСТАННЯМ ДАНОГО ПРИЛАДУ ОЗНАЙОМТЕСЬ З УСІМА ІНСТРУКЦІЯМИ.**

Недотримання даних попереджень та інструкцій може призвести до ураження електричним струмом, займання та/ або отримання важких травм. **ПОПЕРЕДЖЕННЯ.**

Щоб знизити ризики виникнення пожежі, ураження електричним струмом або отримання травм, дотримуйтеся наступних інструкцій.

1. Цим приладом можуть користуватися діти віком від 8 років, а також особи зі зниженими фізичними, сенсорними чи розумовими можливостями або з недостатнім досвідом і знаннями за умови нагляду за ними або за умови, що вони отримали інструктаж щодо безпечного користування приладом і поінформовані про пов'язані ризики. Дітям заборонено гратися з приладом. Догляд та очищення приладу дітьми без нагляду не допускаються.
2. Прилад не повинен використовуватися особами (включно з дітьми) зі зниженою фізичною, сенсорною або розумовою працездатністю чи з браком досвіду та знань, якщо тільки вони не перебувають під наглядом або не отримали відповідних інструкцій.
3. Використовуйте прилад тільки в закритих приміщеннях, на твердих підлогах без килимового покриття, таких як вініл, плитка, лаковане дерево тощо. Не прибирайте ним по вільних предметах або по краях килимів. Заклинювання шітки може призвести до передчасного виходу з ладу ременя.
4. Не дозволяйте використовувати прилад як іграшку. Будьте особливо обережні, коли прилад використовується дітьми або поблизу дітей, домашніх тварин чи рослин.
5. Користуйтеся приладом тільки згідно з описом у цій інструкції. Використовуйте тільки аксесуари, рекомендовані виробником.
6. Не використовуйте прилад, якщо пошкоджено мережевий кабель або вилку. Зверніться до сервісного центру, якщо прилад упав, був пошкоджений, залишався надворі, потрапив у воду або не працює належним чином.
7. Не торкайтеся зарядного пристрою, включно з вилкою та зарядними контактами, мокрими руками.
8. Не вставляйте жодних предметів у отвори приладу. Не використовуйте прилад, якщо отвори заблоковані. Тримайте їх вільними від пилу, ворсу, волосся та інших предметів, що можуть перешкоджати руху повітря.
9. Тримайте волосся, вільний одяг, пальці та інші частини тіла подалі від отворів і рухомих частин.

10. Будьте особливо обережні під час прибирання сходів.
11. Не використовуйте прилад для всмоктування легкозаймистих або горючих рідин, наприклад бензину, а також у місцях, де такі речовини можуть бути присутні.
12. Не використовуйте прилад для збору палаючих або тліючих предметів, наприклад сигарет, сірників або гарячого попелу.
13. Не використовуйте прилад без встановленого фільтра.
14. Запобігайте випадковому увімкненню приладу. Переконайтеся, що вимикач знаходиться в положенні ВИМК., перш ніж підняти або переносити прилад. Транспортування приладу з пальцем на вимикачі або підключеним до мережі при увімкненому вимикачі підвищує ризик травм.
15. Завжди відключайте прилад від електромережі перед його налаштуванням, заміною аксесуарів або зберіганням. Такі профілактичні заходи безпеки знижують ризик випадкового увімкнення пристрою.
16. Заряджайте прилад тільки за допомогою зарядної станції, зазначеної компанією Тінесо. Зарядна станція, призначена для певного типу акумулятора, може створювати ризик пожежі при використанні з іншим типом акумулятора.
17. Використовуйте для цього приладу лише спеціально розроблені акумулятори Тінесо. Використання інших акумуляторів може призвести до травм або пожежі.
18. У агресивних умовах з акумулятора може виділятися рідина. Уникайте контакту з нею. При випадковому контакті з рідиною промийте місце контакту водою. При потрапінні рідини в очі невідкладно зверніться за медичною допомогою. Витікаюча з акумулятора рідина може викликати роздратування шкіри або опіки.
19. Не використовуйте пошкоджений або модифікований акумуляторний блок або пристрій. Пошкоджені або модифіковані акумулятори можуть працювати непередбачувано та стати причиною загоряння, вибуху або отримання травм.
20. Не піддавайте акумулятор або пристрій дії вогню або надмірно високих температур. Вплив вогню або температур вище 130° C можуть призвести до вибуху.
21. Дотримуйтеся всіх інструкцій із заряджання та не заряджайте акумулятор або прилад поза діапазоном температур, указаним в інструкції. Неправильне заряджання або заряджання за температур, що виходять за межі рекомендованого діапазону, може пошкодити акумулятор і підвищити ризик пожежі.
22. Довіряйте ремонт лише кваліфікованому персоналу. Використовуйте тільки ідентичні запасні частини. Лише в цьому разі може бути гарантована безпека приладу.
23. У цьому приладі використано акумуляторні елементи, які не підлягають заміні. Не намагайтеся ремонтувати чи модифікувати прилад або акумулятор інакше, ніж описано в інструкції з експлуатації та догляду.
24. Завжди вимикайте даний прилад перед встановленням або зняттям роликів щітки.
25. Не заряджайте й не зберігайте прилад на відкритому повітрі чи в автомобілі. Заряджайте, зберігайте та використовуйте акумулятор тільки в сухому приміщенні з температурою вище 4 °C та нижче 40 °C. Зарядний пристрій призначений лише для використання в приміщенні.
26. Не використовуйте пристрій для збору ультрадисперсних частинок, таких як вапно, цемент, деревна тирса, гіпсовий порошок або попіл.
27. Не використовуйте пристрій для збору гострих предметів, таких як металеві цвяхи, уламки скла, металеві скріпки або шпильки.

28. Не використовуйте прилад для всмоктування небезпечних матеріалів та хімікатів, таких як розчинники, засоби для очищення стоків, сильні кислоти чи луги.
29. негайно припиніть роботу приладу, якщо він перегрівається, видає незвичні звуки, незвичайні запахи, має низьку потужність всмоктування або відчувається витік електрики.
30. Вимикайте пилосос і від'єднуйте його від мережі під час тривалого зберігання.
31. Після кожного використання завжди очищайте резервуар для брудної води, щоб запобігти можливим засміченням, які можуть призвести до низької потужності всмоктування, перегріву мотора або скорочення терміну служби пристрою.
32. Після використання зберігайте прилад у сухому місці.
33. Не ставте та не занурюйте прилад у воду. Не використовуйте пристрій для збору води із затоплених поверхонь.
34. Всі дані та технічні вказівки в цьому керівництві засновані на результатах лабораторних випробувань Tineco або уповноважених третіх осіб. Компанія залишає за собою всі права на остаточні роз'яснення.
35. Перед очищенням або технічним обслуговуванням приладу завжди від'єднуйте вилку від розетки.
36. Уникайте наїжджання пилососом на шнур живлення.
37. Не використовуйте пристрій, якщо висота води над поверхнею перевищує 5 мм.
38. Не виймайте вилку з розетки, тягнучи за шнур. Для відключення приладу тягніть за вилку, а не шнур.
39. Якщо акумулятор не використовується, тримайте його подалі від металевих предметів, таких як скріпки, монети, ключі, цвяхи, гвинти чи інші дрібні металеві об'єкти, які можуть створити електричний контакт між виводами акумулятора. Коротке замикання контактів може призвести до опіків або пожежі.
40. Щоб уникнути пожежі та ураження електричним струмом, використовуйте тільки м'які засоби Tineco, призначені для використання з цим приладом.
41. Не залишайте прилад без нагляду, коли він увімкнений у розетку. Від'єднуйте вилку від мережі після використання та перед очищенням приладу.
42. В інструкції з експлуатації приладу із системою подачі рідини вказано тип і обсяг рідини, яку слід використовувати.
43. Рідина або пара не повинні спрямовуватися на прилади, що містять електричні компоненти, наприклад у внутрішній простір духовки.
44. Якщо мережевий шнур пошкоджений, його має замінити виробник, сервісна організація або інша кваліфікована особа для уникнення небезпеки.
45. Діти мають перебувати під наглядом, щоб упевнитися, що вони не граються з приладом.

## Сфера використання

1. Бездротовий пилосос призначений для використання всередині приміщень на твердих поверхнях, таких як вініл, плитка, дерев'яна підлога з захисним шаром та ін. Використання пристрою на нерівній поверхні може знизити якість прибирання.
2. Щоб уникнути деформації корпусу не піддавайте пристрій дії джерел тепла, таких як камін або обігрівач.
3. Не використовуйте пристрій для збору легкозаймистих та горючих рідин, ультрадисперсних частинок, гострих предметів, небезпечних матеріалів, хімічних речовин та будь-яких інших палаючих або задимлених предметів.

## Інформація про прилад

1. Не змінюйте та не намагайтеся відремонтувати пристрій самостійно, за винятком випадків, зазначених в інструкції з експлуатації та догляду.
2. Прилад повинен працювати тільки з мережевим адаптером, що входить до комплекту постачання. Перед очищенням або технічним обслуговуванням приладу завжди від'єднуйте вилку від розетки.
3. Будьте особливо обережні під час прибирання сходів.
4. Переконайтеся, що вимикач знаходиться в положенні ВИМК., перш ніж піднімати або переносити прилад. Щоб уникнути потрапляння брудної води в мотор не кладіть пристрій горизонтально та не нахилийте його.
5. Щоб запобігти випадковому вмиканню приладу, встановлюйте прилад на зарядну станцію.
6. Перед використанням приладу завжди належним чином встановлюйте резервуари для брудної та чистої води.
7. Не допускайте намокання приладу або зарядної станції, щоб уникнути короткого замикання, пожежі та травм.
8. **ПОПЕРЕДЖЕННЯ:** для заряджання акумулятора використовуйте тільки зарядний пристрій, що постачається разом із цим приладом.

## Інформація про док-станцію

(Стосується виключно моделей із функцією сушіння)

**ПОПЕРЕДЖЕННЯ:** Не занурюйте у воду.

**ОБЕРЕЖНО:** Гаряча поверхня. Уникайте контакту під час роботи.

# Інструкція з утилізації акумуляторних батарей



- Акумуляторна батарея містить речовини, шкідливі для навколишнього середовища, тому перед утилізацією її необхідно вийняти з пристрою.
- Щоб витягти акумулятор, пристрій слід попередньо вимкнути.
- Заборонено викидати батареї та акумулятори разом із побутовими відходами!
- Кожен споживач зобов'язаний здавати всі батареї та акумулятори — незалежно від того, містять вони шкідливі речовини чи ні — до пунктів збору у своєму місті/районі або у роздрібній торговій точці для подальшої екологічної утилізації.
- Здавати батареї та акумулятори бажано лише після повного їх розряду.
- Такі вироби позначені наведеним ліворуч символом.

## Рекомендації щодо переробки WEEE



- Старі електроприлади НЕ МОЖНА викидати з побутовим сміттям!
- Кожен споживач зобов'язаний здавати відпрацьовану техніку після завершення строку її експлуатації до спеціального пункту збору у своєму місті/районі або до продавця з метою її належної та безпечної утилізації для довкілля.
- На зображенні ліворуч наведено символ перекресленого контейнера на колесах, що означає окремий збір електричних та електронних відходів (WEEE).

## Для країн Європейського Союзу:

Цим заявляємо, що даний продукт відповідає основним вимогам усіх відповідних директив і нормативів, що діють у межах Європейського Союзу.

Декларацію відповідності (DoC) можна завантажити на нашому вебсайті:

<https://global.tineco.com/compliance/>

Ваша декларація буде доступна у форматі PDF.

## Символи

	Прочитайте інструкцію з експлуатації
	Тільки для використання в закритих приміщеннях
	Постійний струм (DC)
	Змінний струм (AC)
	Пар (Режим подачі пари)

# Технічні характеристики

Прилад	FLOOR ONE S9 ARTIST STEAM PRO SERIES
Модель:	SW20ххууzz
Напруга	25,2 В, літій-іонний, 6250 мА·год
Номинальна потужність:	285 Вт
Час заряджання:	4 години
Швидкість подачі води:	20–75 мл/хв
Ємність резервуара для чистої води:	приблизно 0,88 л
Ємність резервуара для брудної води :	приблизно 0,8 л (у горизонтальному положенні: 0,63 л)
Ступінь захисту:	IPX4
Діапазон частот:	2400–2483,5 МГц
Вихідна потужність Wi-Fi (макс.):	18,28дБм

## Док-станція для сушіння та заряджання (для моделей із функцією сушіння)

Модель:	AA2523B
Вхід:	220–240 В~ 50/60 Гц
Номинальна потужність (заряджання)	60 Вт
Номинальна потужність (сушіння):	620 Вт
Вихід:	30 В, 2 А

\*Орієнтовні дані про час роботи отримані в лабораторії Tinoco.

# Компоненти пристрою:

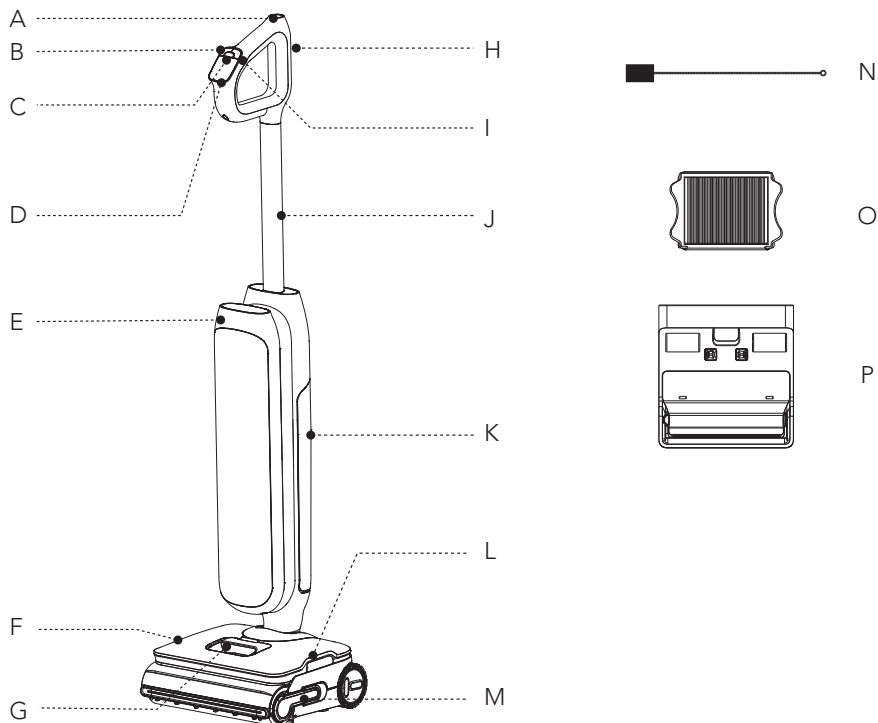

- A. Кнопка самоочищення
- B. Кнопка вибору режиму
- C. Режим реверсивного обертання роликів щітки:
- D. Дисплей
- E. 3D-LED-дисплей
- F. Резервуар для чистої води
- G. Кнопка від'єднання резервуара для чистої води
- H. Кнопка Wi-Fi / вимкнення звуку / зміна мови голосових підказок

- I. Кнопка увімкнення / вимкнення
- J. Трубка
- K. Резервуар для брудної води
- L. Канал подачі чистої води
- M. Ролик щітки
- N. Інструмент для очищення
- O. Сухий фільтр
- P. Станція для сушіння та заряджання

# Акcesуари

## Примітка:

Наявність акcesуарів залежить від конкретної моделі приладу. Якщо вам потрібні додаткові акcesуари, будь ласка, відвідайте сайт [www.tineco-ukraine.com](http://www.tineco-ukraine.com)



### Термостійка роликoва щітка

Перевищує ефективність звичайних роликoвих щіток і забезпечує стабільне прибирання в умовах високотемпературного пару протягом тривалого часу.

Спеціально розроблена для використання в паровому режимі, щоб гарантувати надійну роботу за високих температур.

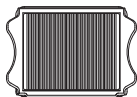

### Сухий фільтр

Сухий фільтр із сіткою затримує великі частки та сміття, забезпечуючи довговічність пристрою.

Обов'язково встановлюйте сухий фільтр перед використанням приладу, інакше це може призвести до зниження потужності всмоктування.



### Інструмент для очищення

Повноцінна щітка для очищення резервуара для брудної води, камери щітки та отворів приладу. Інструмент також має ворсистий кінець для видалення бруду і відкладень з роликoвої щітки та резервуара для брудної води.

# ЗБІРКА ПРИЛАДУ

## Як зібрати/розібрати прилад?

### Примітка.

Інструкції по установці щітки резервуара для води, див. Розділи «Експлуатація» та «Обслуговування».

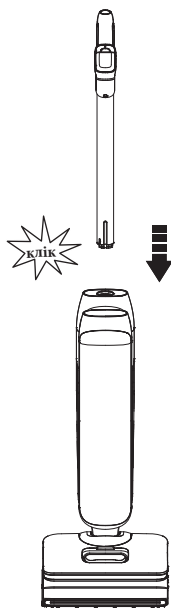

Щоб встановити ручку, вставте її в корпус приладу до характерного клацання.

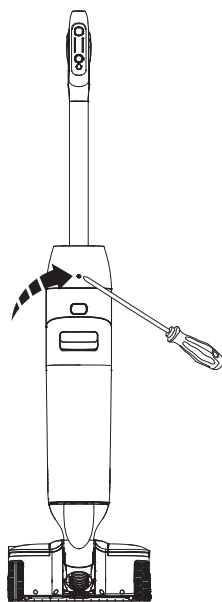



Якщо необхідно зняти ручку, натисніть на пружинний фіксатор інструментом (наприклад, викруткою) і витягніть ручку з приладу.

# Експлуатація

## Підготовка до використання

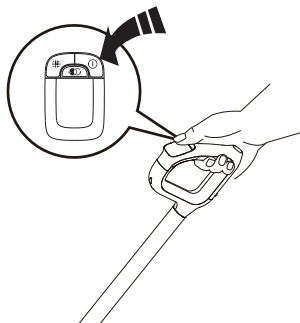
- Перед першим використанням заряджайте прилад протягом 4 годин (див. розділ «Інструкції з заряджання» для детальної інформації).
- Дані базуються на результатах лабораторних випробувань Тінесо. Температура в лабораторії: від 4° С до 40°С.



Натисніть кнопку живлення , щоб увімкнути прилад – за замовчуванням він запускається в режимі AUTO(Автоматичний режим). Натисніть цю кнопку ще раз, щоб вимкнути прилад. Для перемикання між режимами AUTO, MAX, STEAM, SUCTION і QUIET натискайте кнопку  вибору режиму.

 **Режим реверсивного обертання роликів щітки:** Натискання кнопки змінює напрямок обертання щітки для легкого видалення стійких забруднень.

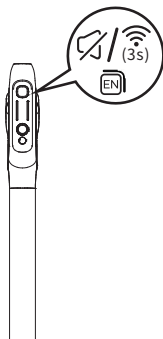

**Кнопка Wi-Fi / вимкнення звуку / зміна мови:**

- Коротке натискання: регулювання гучності голосових повідомлень.
- Подвійне натискання перемикає мову голосових повідомлень (інші мови будуть додані пізніше, див. інформацію про продукт).
- Натискання й утримання протягом 3 секунд: встановлення з'єднання з мережею.

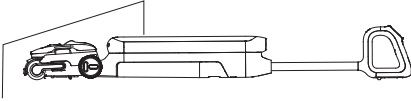

Для очищення під ліжком і меблями спочатку покладіть прилад у горизонтальне положення.

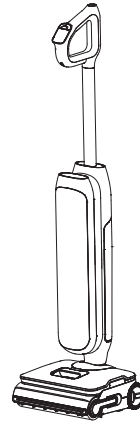

У вертикальному положенні прилад автоматично припиняє роботу та знову запускається, коли ви нахилиєте його назад.

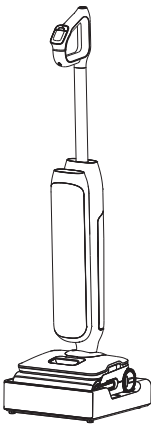

Після завершення прибирання встановіть прилад вертикально на зарядну док-станцію для заряджання та зберігання.

### Примітки

- Вкрай важливо обирати відповідний режим в залежності від вмісту резервуара для чистої води, щоб досягти максимальної ефективності системи розпізнавання забруднень.
- Не всмоктуйте рідини, що сильно піняться.
- Під час збирання залишків води з поверхні пристрій автоматично вимикається через 3 секунди після натискання кнопки вимкнення.

## Заповнення резервуара для чистої води

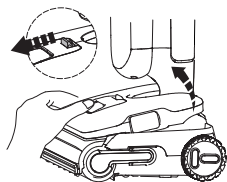

Натисніть кнопку від'єднання резервуара для чистої води, щоб зняти його з приладу.



Відкрийте кришку резервуара та наповніть його водопровідною водою .

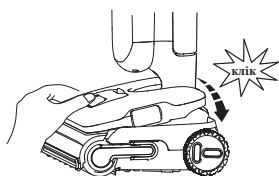

Встановіть резервуар назад у прилад. Якщо його встановлено належним чином, пролунає звук “кляцання”.

**Примітка: ВИКОРИСТОВУЙТЕ ВИКЛЮЧНО МИЮЧИЙ ЗАСІБ TINESCO. Використовуйте тільки воду з температурою нижче 60 °С. НЕ ВИКОРИСТОВУЙТЕ ГАРЯЧУ ВОДУ.**

## Інструкції із заряджання

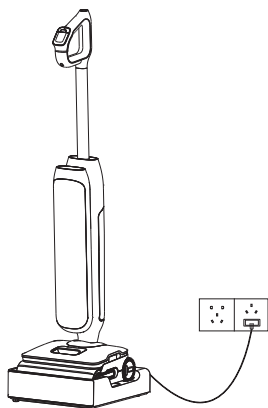

- Для заряджання приладу під'єднайте док-станцію до мережі й встановіть прилад на станцію.
- Щоб уникнути ризику спотикання, під час заряджання розміщуйте док-станцію з приладом біля стіни.

### **⚠ Попередження:**

- Заряджайте прилад тільки зарядним пристроєм, що рекомендований компанією Тінесо.
- Якщо прилад довго не використовується, заряджайте його один раз на 3 місяці для підтримання оптимальної роботи.
- Повний цикл заряджання триває приблизно 4 години.
- Зберігайте прилад у сухому місці, захищеному від сонячних променів і морозу. Рекомендований діапазон температур: 4 °С – 40 °С.

## Вибір режиму очищення

### Режим AUTO (Автоматичний режим)/ AUTO (у горизонтальному положенні)

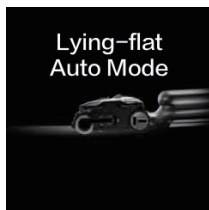
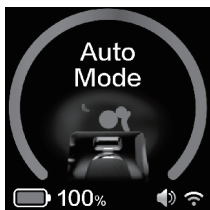

- У режимі AUTO та режимі AUTO (у горизонтальному положенні) датчик iLoop автоматично визначає рівень забруднення підлоги й відповідно регулює подачу миючого засобу та потужність всмоктування.
- Червоне підсвічування означає, що виявлено більше забруднень, синє – що забруднень менше. У цьому режимі автоматично забезпечується оптимальний режим прибирання.

### Режим MAX (Режим максимальної потужності)/MAX(у горизонтальному положенні)

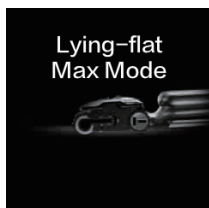

- У режимі AUTO/AUTO (у горизонтальному положенні) натисніть кнопку  один раз, щоб перейти до режиму MAX /MAX (у горизонтальному положенні).
- У режимі MAX / MAX (у горизонтальному положенні) прилад працює з максимальною потужністю всмоктування та розпилює воду/розчин для видалення стійких забруднень.

### Режим STEAM (Паровий режим) / STEAM (у горизонтальному положенні)

**Примітка:** У режимі STEAM не додавайте мийний розчин.



- У режимі AUTO / AUTO (у горизонтальному положенні) натисніть кнопку  вибору режиму двічі, щоб активувати режим STEAM / STEAM (у горизонтальному положенні).
- У режимі STEAM / STEAM (у горизонтальному положенні) для генерації пари потрібно від 30 до 65 секунд. Цей режим оптимально підходить для очищення стійких забруднень.

## Режим SUCTION (Режим всмоктування)/ SUCTION (у горизонтальному положенні)

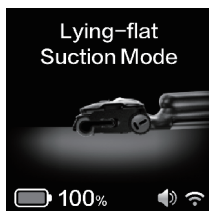
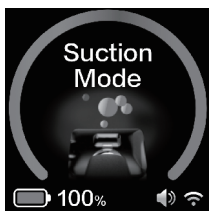

- У режимі AUTO / AUTO (у горизонтальному положенні) натисніть кнопку  вибору режиму тричі, щоб активувати режим SUCTION / SUCTION (у горизонтальному положенні).
- У режимі SUCTION / SUCTION (у горизонтальному положенні) прилад всмоктує воду, тому рекомендується використовувати цей режим на вологих поверхнях.

## Режим QUIET(Тихий режим) / QUIET (горизонтальне положення)

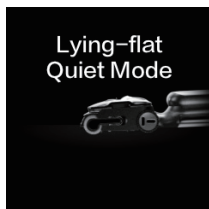

- У режимі AUTO / AUTO (у горизонтальному положенні) натисніть кнопку  вибору режиму чотири рази, щоб активувати режим QUIET / QUIET (у горизонтальному положенні).
- У режимі QUIET / QUIET (у горизонтальному положенні) прилад інтенсивно відчищає поверхню для ефективного видалення сильних забруднень на підлозі при зниженому рівні шуму.

### Примітка:

Тримайте гострі предмети подалі від цифрового дисплея, щоб уникнути подряпин..

## Індикатори

### Індикатори під час заряджання / при повній зарядці

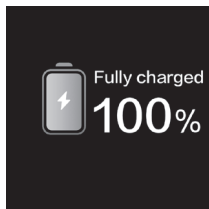
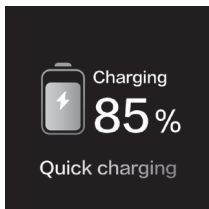

- Дисплей: під час заряджання відображає рівень заряду акумулятора протягом 5 хвилин, після чого вимикається.
- Натисніть будь-яку кнопку, щоб під час заряджання знову переглянути стан акумулятора.

## Додаток (мобільний застосунок)

Усіма функціями приладу можна керувати за допомогою застосунку Tineco.  
Завантажте застосунок Tineco з App Store, Google Play або з офіційного вебсайта Tineco:

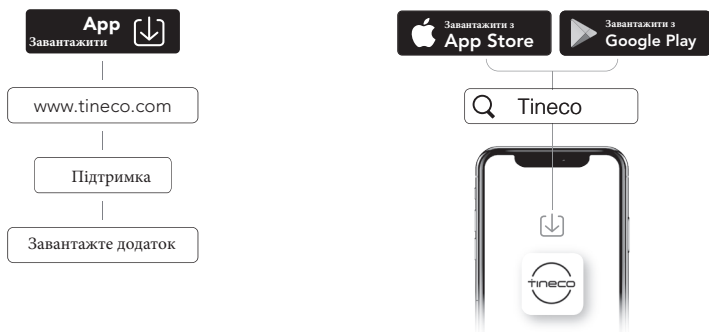

### Примітка:

Мовою голосових повідомлень за замовчуванням є англійська; інші мови можна обрати у застосунку.

# Технічне обслуговування

## Примітка:

- Для забезпечення оптимальної роботи та запобігання появі неприємних запахів після кожного використання приладу необхідно ретельно очищати та повністю висушувати резервуар для брудної води, резервуар для чистої води, фільтр та роликову щітку.
- Будь ласка, переконайтеся, що кожна частина приладу встановлена належним чином, інакше прилад може працювати не належним чином.
- Не занурюйте прилад у воду і не мийте його під проточною водою.
- Через заводські випробування всередині приладу може залишатися невелика кількість води.
- Після обслуговування встановіть прилад вертикально на док-станцію. Не піддавайте прилад прямому сонячному промінню, зберігайте в сухому місці.

## Корпус приладу

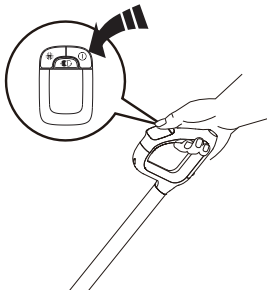

Перед виконанням будь-яких робіт з обслуговування вимкніть прилад, щоб зменшити ризик травм.



Використовуйте ганчірку з нейтральним мийним засобом для очищення зовнішньої поверхні приладу. Ганчірка має бути добре відтіснута, щоб вода не потрапила всередину приладу.

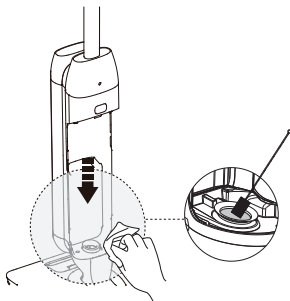

Датчик забруднення очищайте злегка вологою ганчіркою або за допомогою інструмента для очищення.

## Резервуар для брудної води

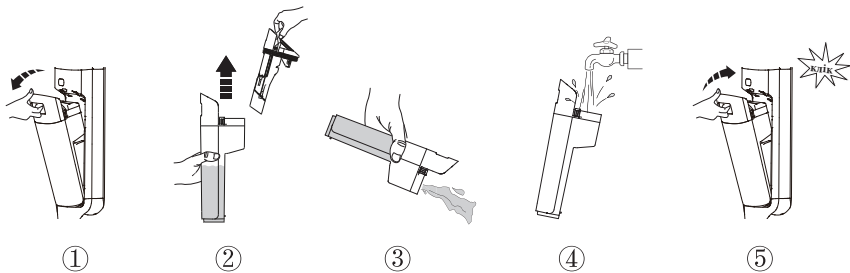

- Якщо рівень брудної води досягає позначки MAX, прилад вимикається та відображає нагадування на дисплеї та супроводжує це голосовим повідомленням.
- Потягніть синє кільце (як показано на ілюстрації) й підніміть кришку резервуара для брудної води, щоб спорожнити його.
- Залишки забруднень видаліть інструментом для очищення, промийте внутрішню частину резервуара та встановіть його назад у прилад.

## Кришка резервуара для брудної води та фільтр

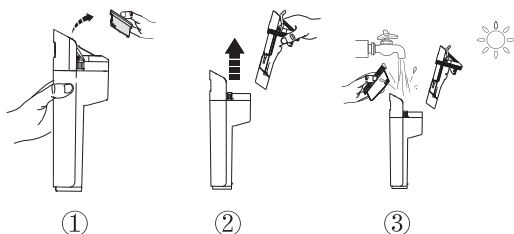

- Візьміться за поглиблення з обох боків фільтра і потягніть його вгору. Промийте його під проточною водою і дайте йому повністю висохнути перед повторним встановленням в кришку резервуара для брудної води.
- У комплекті постачання передбачено запасний сухий фільтр для зручної заміни.

## Самоочищення роликів щітки

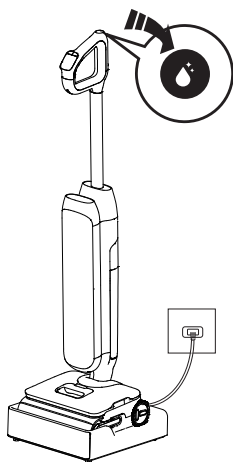

1. Встановіть прилад на док-станцію. Датчик автоматично визначить рівень забруднення.
2. Коли ви почуєте повідомлення «Будь ласка, запустіть цикл самоочищення», натисніть кнопку самоочищення, щоб розпочати процес.
3. Після завершення процесу пролунає повідомлення «Самоочищення завершено, очистіть резервуар для брудної води». Після цього прилад почне заряджатися.

### Примітка:

- Коротке натискання кнопки активує швидкий режим самоочищення з сушінням; натискання й утримання протягом 1,2 секунди активує тихий режим самоочищення з сушінням.
- Швидке сушіння під час самоочищення: переконайтеся, що док-станція під'єднана до мережі, а рівень заряду акумулятора перевищує 18%.
- Тихе сушіння під час самоочищення: переконайтеся, що док-станція під'єднана до мережі, а рівень заряду акумулятора перевищує 10%.
- Перед запуском циклу самоочищення очистіть резервуар для брудної води та переконайтеся, що рівень води в резервуарі для чистої води перевищує 40%.

## Роликова щітка

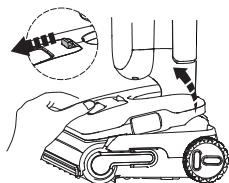

Натисніть кнопку від'єднання резервура для чистої води та зніміть його.

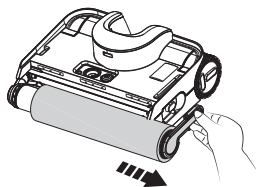

Потягніть за язичок роликової щітки та витягніть її з приладу.

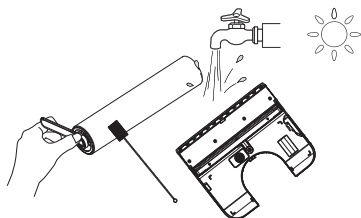

Використайте інструмент для очищення щоб видалити волосся та забруднення, що намоталися на роликову щітку, а потім промийте її і задню частину відсіку під проточною водою. Дочекайтеся повного висихання перед їх повторним встановленням в корпус приладу.

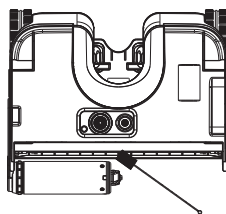

Видаліть волосся й забруднення з відсіку роликової щітки та отвору за допомогою інструмента для очищення.

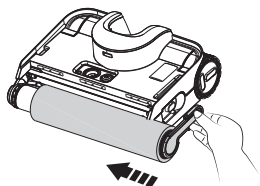

Встановіть роликову щітку назад в відсік, спочатку вставивши один її кінець у ліву частину тримача, а потім зафіксувавши інший кінець на магнітному замку з правого боку до характерного клацання.

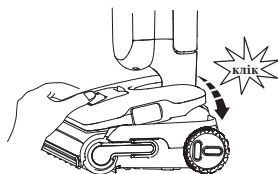

Належним чином встановіть резервур для чистої води назад в прилад.

## Заміна ролика



Зняття



Встановлення









Потягніть ручку ролика вгору, щоб вийняти його. Встановіть зняту ручку на нову роликову щітку

Під час демонтажу не тягніть безпосередньо за кільце ролика.

### Примітка:

- До комплекту постачання входить запасний ролик для зручної заміни.
- Для забезпечення оптимальної ефективності роботи рекомендується замінювати ролик щітки кожні 6 місяців.

# Усунення несправностей

Проблема	Причина	Вирішення
Прилад не працює	<ol style="list-style-type: none"> <li>1. Відсутнє живлення</li> <li>2. Спрацював автоматичний захист від перегріву</li> <li>3. Ручка встановлена некоректно</li> </ol>	<ol style="list-style-type: none"> <li>1. Зарядіть прилад.</li> <li>2. Дайте приладу охолонути та перезапустіть його.</li> <li>3. Належним чином встановіть ручку та надійно зафіксуйте її.</li> </ol>
Слабка потужність всмоктування	Сухий фільтр не встановлено або він забруднений	Встановіть сухий фільтр або очистіть його та повністю висушіть перед повторним встановленням в корпус приладу.
Анімація заблокованої роликівної щітки,  голосове повідомлення: «Очистіть роликівну щітку»	Роликівну щітку заблоковано	Усуньте блокування та очистіть роликівну щітку
Індикатор Wi-Fi вимкнений 	Немає з'єднання з мережею Wi-Fi	Виконайте кроки для підключення до мережі Wi-Fi
Анімація для порожнього резервуара чистіої води;  голосове повідомлення: «Недостатньо води в резервуарі чистіої води. Будь ласка, долийте воду»	<ol style="list-style-type: none"> <li>1. Резервуар для чистіої води порожній</li> <li>2. Резервуар для чистіої води встановлено неналежним чином</li> </ol>	<ol style="list-style-type: none"> <li>1. Наповніть резервуар чистіою водою</li> <li>2. Встановіть резервуар для чистіої води повторно, доки він надійно не зафіксується</li> </ol>
Анімація «Переповнений резервуар для брудної »,  голосове повідомлення: «Резервуар для брудної води заповнений. Будь ласка, спорожніть його»	Рівень брудної води в резервуарі досяг позначки MAX	Спорожніть резервуар для брудної води і встановіть його назад у прилад
Рівень заряду < 10%,  голосове повідомлення: «Низький заряд акумулятора. Будь ласка, зарядіть прилад»	Низький заряд акумулятора	Зарядіть прилад або перезапустіть його після заряджання
Усі індикатори під час роботи вимкнені 	Несправність мотора, помилка акумулятора, збій у процесі заряджання.	<ol style="list-style-type: none"> <li>1. Дайте приладу охолонути та перезапустіть його</li> <li>2. Переконайтеся, що вилка під'єднана належним чином.</li> </ol>
Світиться червоний індикатор 	Канал подачі води під резервуаром для брудної води або всмоктувальний отвір роликівної щітки заблоковано .	Усуньте засмічення, очистіть канал від бруду або перезапустіть пристрій.
Блимає іконка самоочищення	Роликівна щітка забруднена	Запустіть цикл самоочищення

Несправність під час процесу сушіння	Вилку не вставлено в розетку або розетка без живлення	Перевірте, чи правильно вставлена вилка та чи є напруга в розетці
	Роликова щітка забруднена	Очистіть роликову щітку
	Прилад встановлено на док-станцію неналежним чином	Встановіть прилад на док-станції належним чином.

### **Примітка.**

Якщо в наведених вище інструкціях відсутнє рішення для усунення проблеми, відвідайте наш сайт [www.tineco-ukraine.com](http://www.tineco-ukraine.com), щоб отримати подальшу допомогу.

# Гарантія

## ГАРАНТІЯ НА ПРИЛАД- 2 РОКИ

- Поширюється тільки на ті пристрої, які купуються у авторизованих роздрібних продавців Tinesco.
- Обов'язкове дотримання вимог, викладених в цьому посібнику з експлуатації, та додаткових умов, викладених нижче.

## ЩО ПОКРИВАЄ ГАРАНТІЯ?

- На ваш прилад Tinesco поширюється гарантія терміном 2 роки на оригінальні дефекти матеріалу та виготовлення, виявлені при використанні приладу в особистих побутових цілях згідно керівництва з експлуатації Tinesco. На електричні аксесуари та окремо придбаний акумулятор гарантія становить 1 рік.
- В рамках даної гарантії ми надаємо вам без будь-яких додаткових витрат всі деталі та роботу фахівців, необхідні для забезпечення належного експлуатаційного стану вашого приладу протягом гарантійного терміну.
- Дана гарантія діє лише в тому випадку, якщо прилад використовується в тій країні, в якій він був придбаний.

## ЩО НЕ ПОКРИВАЄ ГАРАНТІЯ?

Tinesco не несе відповідальності за витрати, збитки або ремонт за таких умов:

- придбання приладів у не авторизованого дилера;
- недбала експлуатація або поводження, неправильне використання, порушення режиму експлуатації та / або відсутність технічного обслуговування, використання приладу без дотримання інструкцій, викладених в керівництві з експлуатації Tinesco;
- використання приладу за рамками звичайних побутових цілей (наприклад, в комерційних приміщеннях або в цілях оренди);
- використання деталей без дотримання інструкцій, викладених в керівництві з експлуатації Tinesco;
- використання деталей та аксесуарів, які не були виготовлені або рекомендовані Tinesco;
- зовнішні чинники, не пов'язані з якістю виробу та його використанням, такі як погода, модифікації, аварії, перебої в електропостачанні, скачки напруги або стихійні лиха;
- ремонт або модифікація, виконані неавторизованими особами або співробітниками;
- невиконання рекомендацій з очищення приладу від засмічення та інших небезпечних матеріалів;
- звичайний знос, в тому числі деталей, зазвичай схильних до зносу (наприклад, прозорий контейнер, ремінь, фільтр, HEPA-фільтр, роликівка щітка та кабель живлення) (або в разі діагностики зовнішніх пошкоджень або порушення режиму експлуатації), пошкодження килимового або підлогового покриття через використання приладу без дотримання інструкцій виробника або продовження роботи з роликівкою щіткою в випадках, коли потрібно її відключення;
- скорочення часу розряду акумулятора в зв'язку з терміном його служби або використанням.

## ОБМЕЖЕННЯ ДІЇ ГАРАНТІЇ

- Будь-які можливі гарантії щодо вашого приладу, в тому числі включаючи гарантію товарної придатності та гарантію придатності для певної мети, обмежені терміном дії даної гарантії.
- Дія гарантії поширюється тільки на початкового власника та оригінальний акумулятор, вона не підлягає передачі третім особам.
- Дана обмежена гарантія дає вам певні юридичні права. В залежності від регіону у вас також можуть виникати інші права.
- Гарантії виробника можуть застосовуватися не у всіх випадках з урахуванням таких факторів, як використання виробу, місце придбання виробу або продавець виробу. Уважно ознайомтеся з гарантією та зверніться до виробника, якщо у вас є будь-які питання.

## Як подати гарантійний запит:

- Зберігайте документ, що підтверджує покупку.
- Для гарантійного обслуговування необхідно надати серійний номер та оригінальний чек з датою покупки і номером замовлення.
- Всі ремонтні роботи виконуються компанією Tineco або уповноваженим сервісним центром.
- Замінені деталі переходять у власність Tineco.
- Гарантійне обслуговування не продовжує термін гарантії.

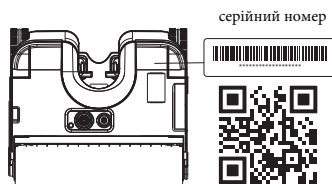

## ГАРАНТІЙНЕ ОБСЛУГОВУВАННЯ

Пристрій не працює належним чином. Якщо ваш пристрій не працює належним чином, зверніться до служби підтримки клієнтів за номером :+38 (067) 654-32-86 (Viber, Telegram), або ВІДВІДАЙТЕ НАС ОНЛАЙН: [www.tineco-ukraine.com](http://www.tineco-ukraine.com)

**ВІДВІДАЙТЕ НАС ОНЛАЙН:**  
[www.tineco-ukraine.com](http://www.tineco-ukraine.com)

tineco  
Live Easy.  
Enjoy Life.

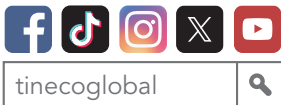

 [www.tineco.com](http://www.tineco.com)

КОМПАНІЯ TINECO ЗАВЖДИ ГОТОВА ВАМ ДОПОМОГТИ.

Ми надамо Вам відповідь протягом 1 робочого дня

